

192 cm
75.5 in
75.5 po



45 cm
17.7 in
17.7 po

15.5 cm
6.1 in
6.1 po

249 cm
98 in
98 po

77 cm
30.3 in
30.3 po

ITM. / ART. 1782825

AIDEN & IVY

TM / MC / MR

2 Piece Fabric Sectional
Sectionnel en tissu 2 pièces
Seccional de tela de 2 piezas

INSTRUCTIONS / INSTRUCTIONS / INSTRUCCIONES

IMPORTANT, RETAIN FOR FUTURE REFERENCE: READ CAREFULLY
IMPORTANT À CONSER VER POUR DE FUTURS BESOINS DE RÉFÉRENCE : À LIRE SOIGNEUSEMENT
IMPORTANTE: CONSERVE PARA FUTUREA REFERENCIA. LE A CUIDADO SAMENTE

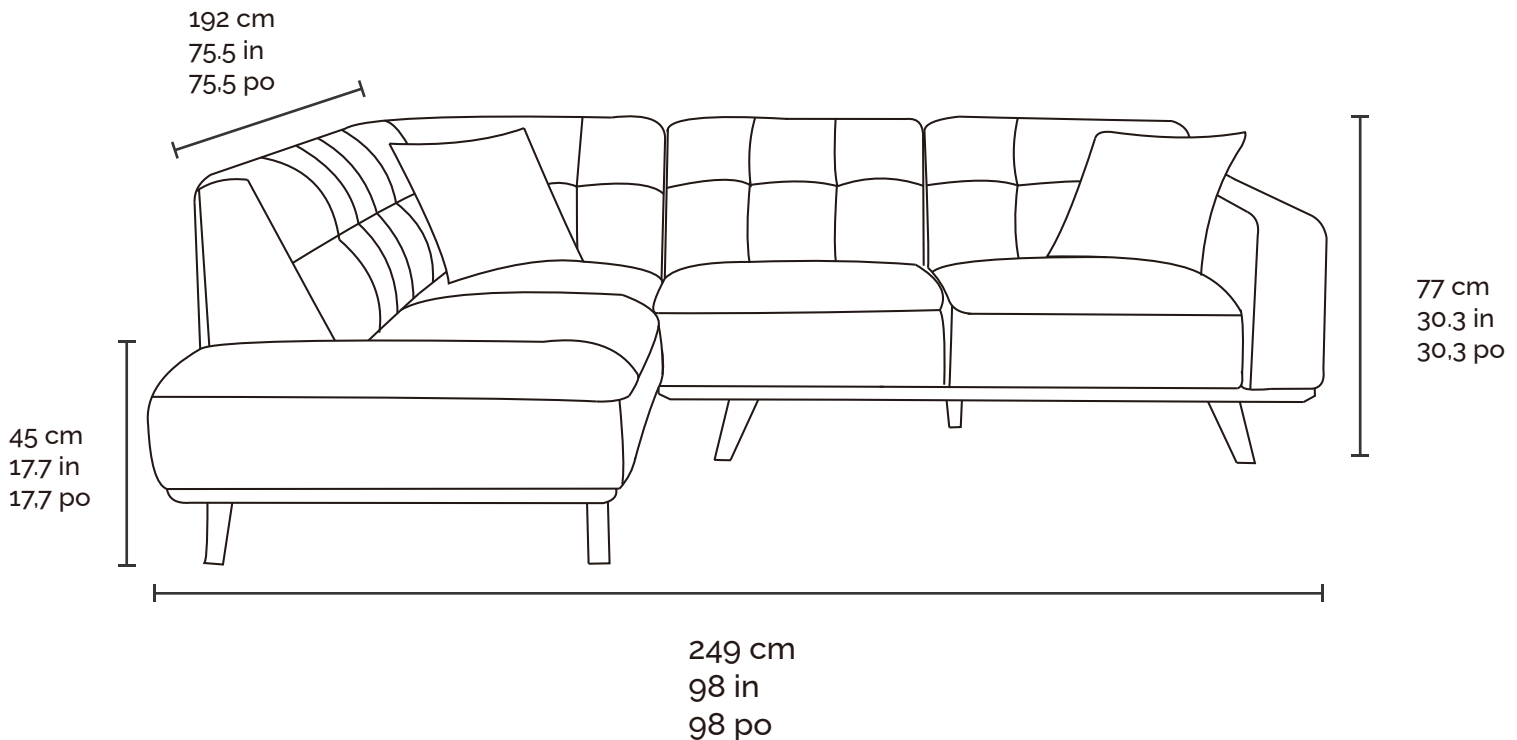

Thank you for your purchase! If you encounter a problem, PLEASE DO NOT RETURN THIS ITEM.
Contact us at consumercare@aidenandivyfurniture.com or (888)383-5980

Merci pour votre achat! Si vous rencontrez un problème, VEUILLEZ NE PAS RETOURNER CET ARTICLE.
Contactez-nous à consumercare@aidenandivyfurniture.com ou (888)383-5980

¡Gracias por la compra! Si encuentra un problema, POR FAVOR NO DEVUELVA ESTE ARTÍCULO.
Contáctenos en consumercare@aidenandivyfurniture.com o (888)383-5980 Teléfono no válido en México.
210 S. Main St. Suite #614 High Point. NC. 27260

CARE INSTRUCTIONS/ENTRETIEN/INSTRUCCIONES DE CUIDADO

A*1

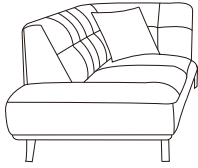

Chaise longue/Chaise longue/
Chaise longue

B*1

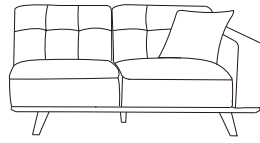

Right arm loveseat /Causeuse avec bras droit/
Sofà de dos plazas con brazo derecho

C*2



Allen wrench/Clé Allen/Llave Allen

D*4

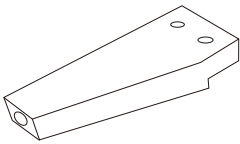

Wooden legs/Pieds en bois/
Patas de madera

E*4

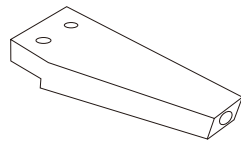

Wooden legs/Pieds en bois/
Patas de madera

F*2

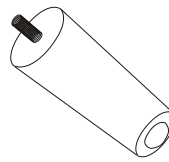

Wooden legs/Pieds en bois/
Patas de madera

G*16

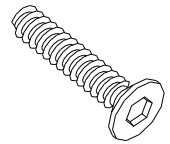

Allen bolts/Boulons Allen/
Pernos Allen

H*16



Spring washers/Rondelles élastiques/
Arandelas elásticas

I*16

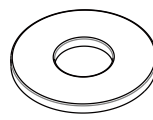

Flat washers/Rondelles plates/
Arandelas planas

J*2



Rubber sleeve/Manchon de caoutchouc/
Manguito de goma

• If filing a claim please send clear photos of the problem and barcode tag found beneath the footrest or on the underside of the item.

• Si vous déposez une réclamation, veuillez envoyer des photos claires du problème et de l'étiquette à code-barres trouvée sous le repose-pieds ou sur le dessous de l'article.

• Si presenta el reclamo, envíe fotos claras del problema y la etiqueta del código de barras que se encuentra debajo del reposapiés o en la parte inferior del artículo.

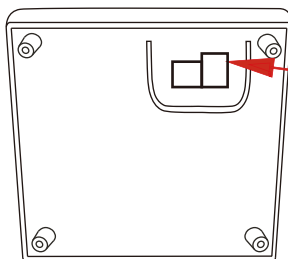

A***/1

ID tag
ID étiqueter
ID etiqueta

1 Tip back the base of the chaise lounge (A) and remove the hardware pack. Place the rubber sleeve (J) with the leg (F) and screw into the base as shown.

Reculez la base de la chaise longue (A) et retirez le pack de quincaillerie. Placez le manchon en caoutchouc (J) avec le pied (F) et vissez-le dans la base comme indiqué.

Incline hacia atrás la base de la chaise lounge (A) y retire el paquete de herrajes. Coloque la funda de goma (J) con la pata (F) y atornillela en la base como se muestra.

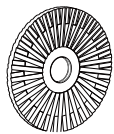
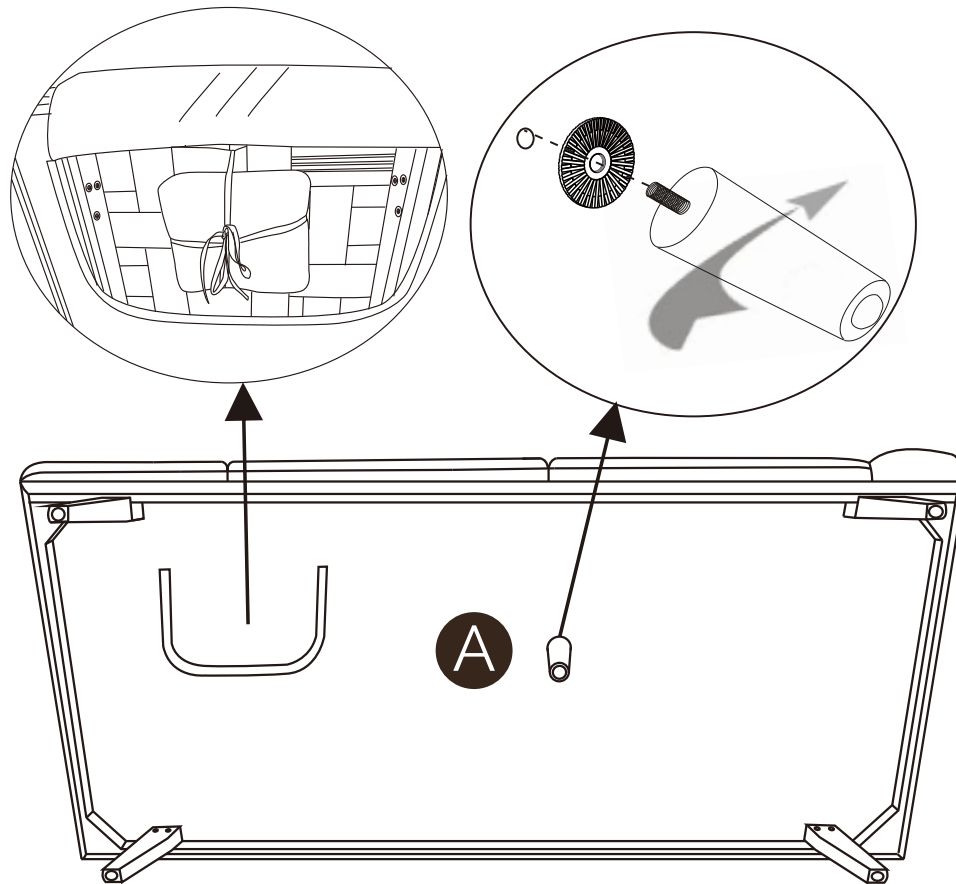

J*1



F*1

2 Attach all wooden legs (D&E) with flat washers (I), spring washers (H) and bolts (G) as shown below with the allen key (C). Attach all screws to the legs before tightening in a clockwise direction.

Fixez tous les pieds en bois (D&E) avec des rondelles plates (I), des rondelles élastiques (H) et des boulons (G) comme indiqué ci-dessous avec la clé Allen (C). Fixez toutes les vis aux pieds avant de serrer dans le sens des aiguilles d'une montre.

Conecte todas las patas de madera (D&E) con arandelas planas (I), arandelas de resorte (H) y pernos (G) como se muestra a continuación con la llave Allen (C). Coloque todos los tornillos en las patas antes de apretarlos en el sentido de las agujas del reloj.

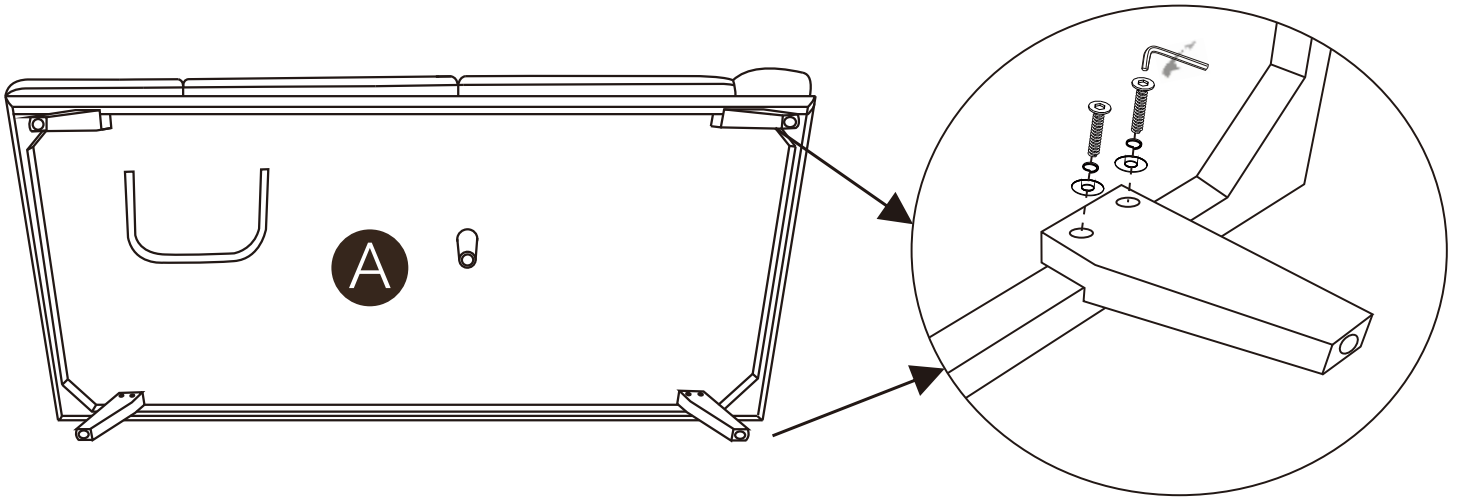

H*8



C*1

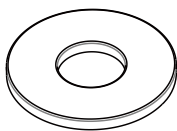

I*8

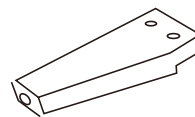

D*2

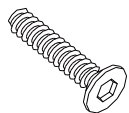

G*8

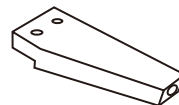

E*2

3

Tip back the base of the Right arm loveseat (B) and remove the hardware pack. Place the rubber sleeve (J) with the leg (F) and screw into the base as shown.

Reculez la base de la causeuse avec accoudoir droit (B) et retirez le pack de quincaillerie. Placez le manchon en caoutchouc (J) avec le pied (F) et vissez-le dans la base comme indiqué.

Incline hacia atrás la base del sofá de dos plazas con brazo derecho (B) y retire el paquete de herrajes.

Coloque la funda de goma (J) con la pata (F) y atornillela en la base como se muestra.

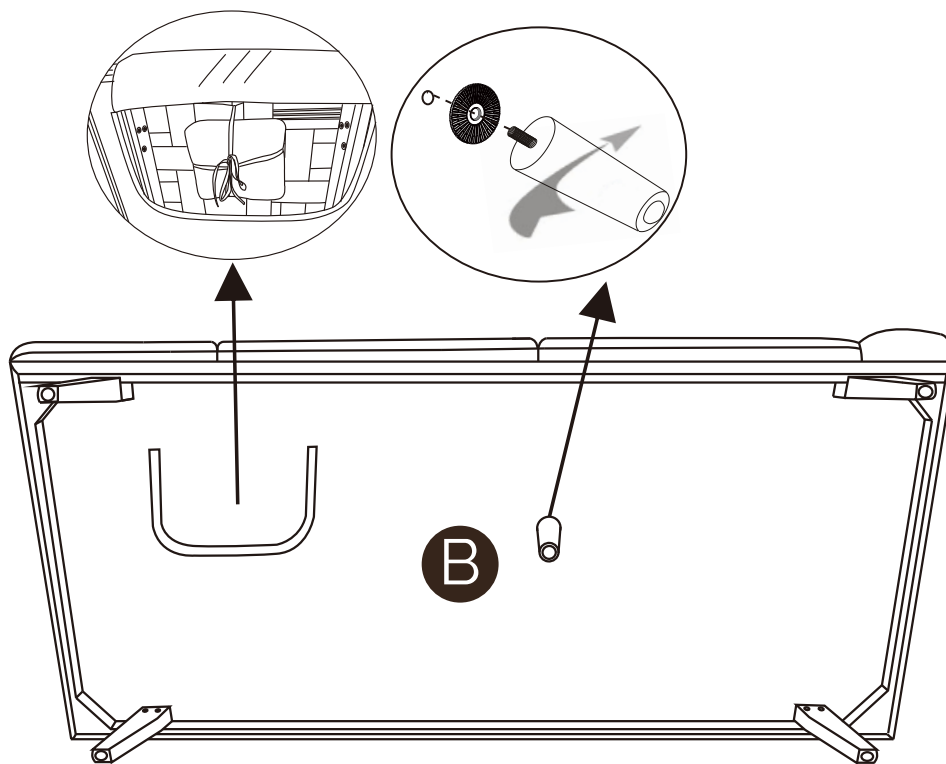
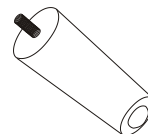
**J*1****F*1**

4

Attach all wooden legs (D&E) with flat washers (I), spring washers (H) and bolts (G) as shown below with the allen key (C). Attach all screws to the legs before tightening in a clockwise direction.

Fixez tous les pieds en bois (D&E) avec des rondelles plates (I), des rondelles élastiques (H) et des boulons (G) comme indiqué ci-dessous avec la clé Allen (C). Fixez toutes les vis aux pieds avant de serrer dans le sens des aiguilles d'une montre.

Conecte todas las patas de madera (D&E) con arandelas planas (I), arandelas de resorte (H) y pernos (G) como se muestra a continuación con la llave Allen (C). Coloque todos los tornillos en las patas antes de apretarlos en el sentido de las agujas del reloj.

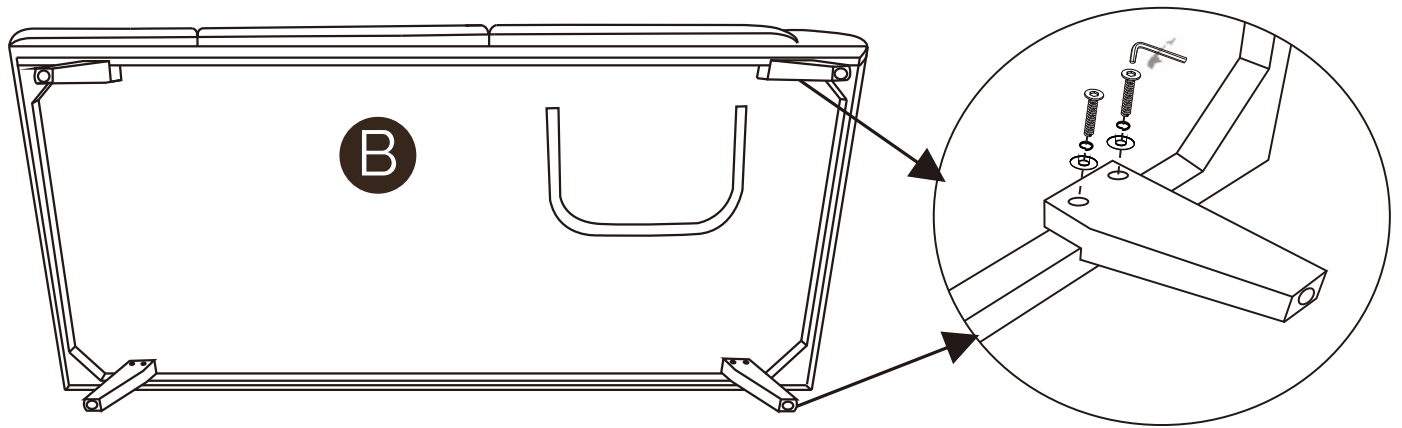

H*8

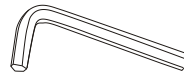

C*1

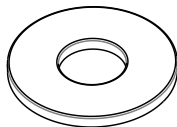

I*8

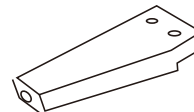

D*2

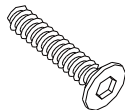

G*8

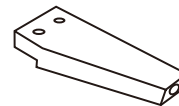

E*2

5

Lock connector 2 into connector 1 to connect the two pieces together. Press down on each side to ensure a secure connection.

Verrouillez le connecteur 2 dans le connecteur 1 pour connecter les deux pièces ensemble. Appuyez de chaque côté pour garantir une connexion sécurisée.

Bloquee el conector 2 en el conector 1 para conectar las dos piezas juntas. Presione hacia abajo en cada lado para garantizar una conexión segura.

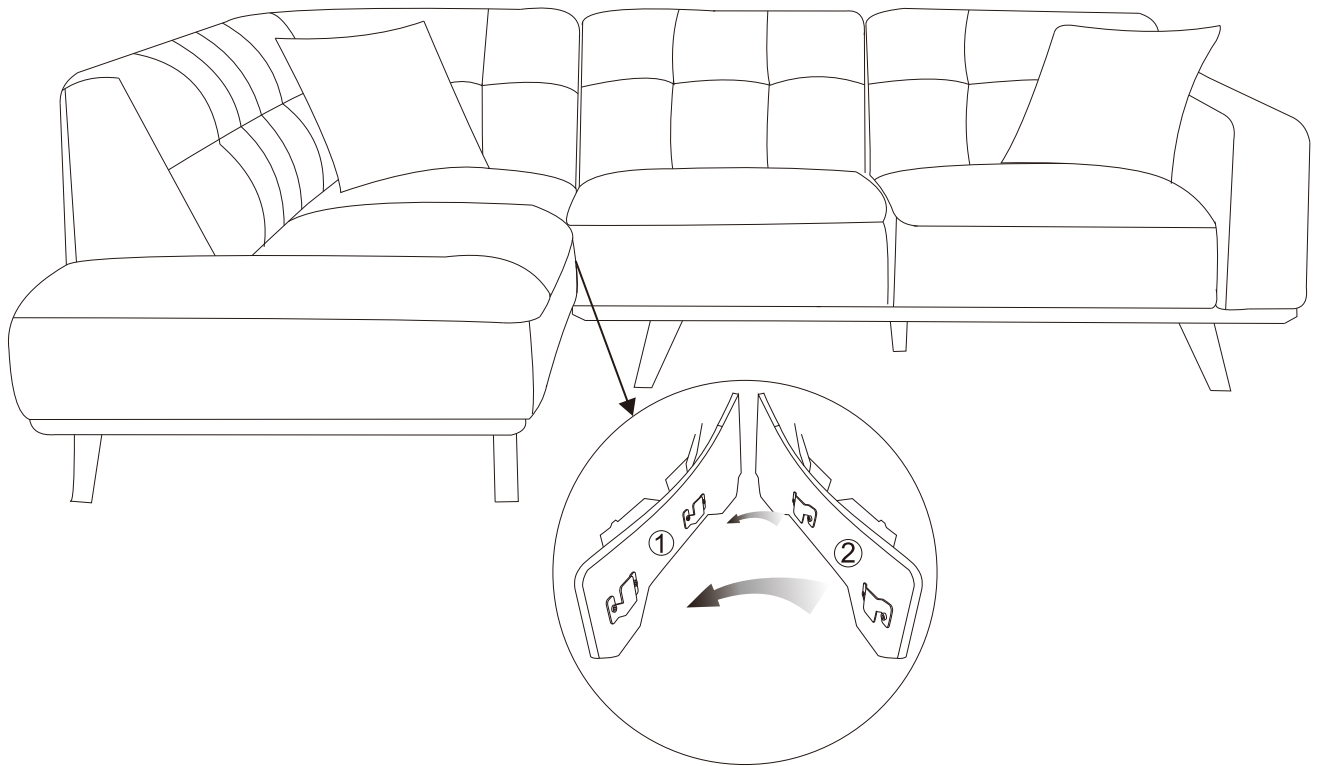

CARE INSTRUCTIONS/ENTRETIEN/INSTRUCCIONES DE CUIDADO

- When a spill/stain occurs wipe immediately with a clean dry cloth. Carefully remove the majority of the stain then follow the steps below.
 - General cleaning can be done with a damp, clean, and soft cloth.
 - Ordinary spills or soil accumulations can be removed with a slightly damp white cloth. Wipe gently, in a circular motion.
 - Do not use solvents or dry cleaning products. Professionally clean if needed.
 - Avoid direct exposure to sunlight.
- En cas de déversement/tache, essuyez immédiatement avec un chiffon propre et sec. Retirez soigneusement la majeure partie de la tache, puis suivez les étapes ci-dessous.
- Le nettoyage général peut être effectué avec un chiffon humide, propre et doux.
 - Les déversements ordinaires ou les accumulations de saleté peuvent être enlevés avec un chiffon blanc légèrement humide. Essuyez doucement, dans un mouvement circulaire.
 - N'utilisez pas de solvants ou de produits de nettoyage à sec. Nettoyer professionnellement si nécessaire.
 - Évitez l'exposition directe au soleil.
- Cuando ocurra un derrame/mancha, limpie inmediatamente con un paño limpio y seco. Elimine con cuidado la mayor parte de la mancha y luego siga los pasos a continuación.
- La limpieza general se puede realizar con un paño húmedo, limpio y suave.
 - Los derrames ordinarios o las acumulaciones de tierra se pueden eliminar con un paño blanco ligeramente húmedo. Limpie suavemente, con un movimiento circular.
 - No utilice disolventes ni productos de limpieza en seco. Limpieza profesional si es necesario.
 - Evite la exposición directa a la luz solar.

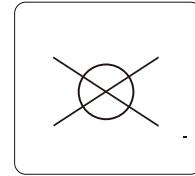
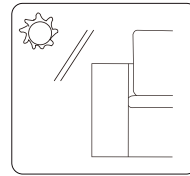
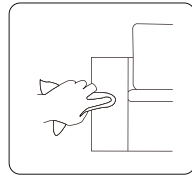
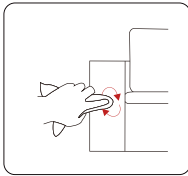

- 1-year warranty on cover against splitting, peeling, and / or tearing.
 - 1-year warranty on internal and external frame structure.
 - 1-year warranty on cushioning material.
- Garantie 1 an sur le revêtement contre le fractionnement, la desquamation et / ou de déchirure.
- Garantie 1 an sur la structure de châssis interne et externe.
 - Garantie 1 an sur le matériel de rembourrage.
- Garantía de 1 año en el cubierta contra la división, descamación, y / o lagrimeo.
- Garantía de 1 año en la estructura de la trama interna y externa.
 - Garantía de 1 año en el material de relleno.

❖ AUSTRALIA: Our goods come with guarantees that cannot be excluded under the Australian Consumer Law. You are entitled to a replacement or refund for a major failure and for compensation for any other reasonably foreseeable loss or damage. You are also entitled to have the goods repaired or replaced if the goods fail to be of acceptable quality and the failure does not amount to a major failure.

❖ AUSTRALIE: Nos articles sont offerts avec des garanties qui ne peuvent connaître d'exclusions au regard de la loi australienne sur la protection des consommateurs. Vous avez droit au remplacement ou au remboursement en cas de défaillance majeure de votre article ainsi qu'à une compensation en cas de perte ou de dommage prévisible. Vous avez aussi droit à la réparation ou au remplacement de l'article s'il n'est pas d'une qualité acceptable et que la défaillance n'est pas majeure.

❖ AUSTRALIA: Nuestros productos cuentan con garantías que no se pueden excluir bajo las Leyes del Consumidor de Australia. Usted tiene derecho a un cambio o devolución en caso de un fallo importante y a una compensación por cualquier otra pérdida o daño razonablemente previsible. También tiene derecho a la reparación o reemplazo de los bienes, si éstos no cumplen con una calidad aceptable y el fallo no constituye un fallo importante.

Distributed by:
Costco Wholesale Corporation
P.O. Box 34535
Seattle, WA 98124-1535
USA
1-800-774-2678
www.costco.com

Costco Wholesale Canada Ltd.*
415 W. Hunt Club Road
Ottawa, Ontario
K2E 1C5, Canada
1-800-463-3783
www.costco.ca
* faisant affaire au Québec sous
le nom les Entrepôts Costco

Importado por:
Importadora Primex S.A. de C.V.
Blvd. Magnocentro No. 4
San Fernando La Herradura
Huixquilucan, Estado de México
C.P. 52765
RFC: IPR-930907-S70
(55)-5246-5500
www.costco.com.mx

Costco Wholesale Australia Pty Ltd
17-21 Parramatta Road
Lidcombe NSW 2141
Australia
www.costco.com.au

Costco Wholesale Japan Ltd.
2 Kakuchi, 2 Gaiku, Kaneda-Nishi
361 Urakura, Kisarazu shi
Chiba, 292-0007 Japan
0570-200-800
www.costco.co.jp

Costco Wholesale Spain S.L.U.
Polígono Empresarial Los Gavilanes
C/ Agustín de Betancourt, 17
28906 Getafe (Madrid) España
NIF: B86509460
900 111 155
www.costco.es

Costco Wholesale Iceland ehf.
Kauptún 3-7, 210 Gardabaer
Iceland
www.costco.is

Costco France
1 avenue de Bréhat
91140 Villebon-sur-Yvette
France
01 80 45 01 10
www.costco.fr

Costco Wholesale Sweden AB
Box 614
114 11 Stockholm
Sweden
www.costco.se

Costco Wholesale Korea, Ltd.
40, Iljik-ro
Gwangmyeong-si
Gyeonggi-do, 14347, Korea
1899-9900
www.costco.co.kr

Costco Wholesale New Zealand Limited
2 Gunton Drive
Westgate
Auckland 0814
New Zealand
www.costco.co.nz

Costco (China) Investment Co., Ltd.
No. 5178, KangXin Road,
Pudong New Area, Shanghai
China 201315
+86-21-6257-7065



FR

Donnez ou recyclez
vos meubles.



Association

ou



Magasin

ou



Déchèterie

<https://quefairedemesdechets.fr>