

142.3 cm (142,3 cm)
56 in
56 po



40.7 cm (40,7 cm)
16 in
16 po

224.8 cm (224,8 cm)
88.5 in
88,5 po

166.9 cm (166,9 cm)
65.7 in
65,7 po

Thomasville®

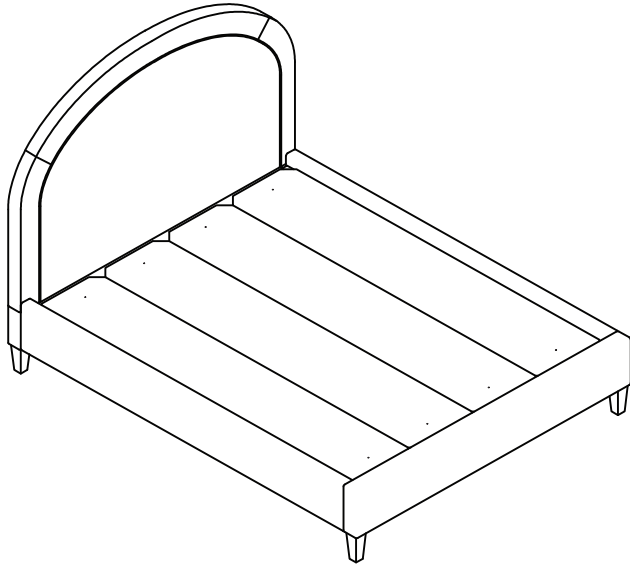

ASSEMBLY AND CARE INSTRUCTIONS
INSTRUCTIONS DE MONTAGE ET DE SOINS
INSTRUCCIONES DE MONTAJE Y CUIDADO

362 kg / 800 lb
PER BED / PAR LIT / POR CAMA

IMPORTANT, RETAIN FOR FUTURE REFERENCE: READ CAREFULLY.
IMPORTANT, À CONSERVER POUR DE FUTURS BESOINS DE RÉFÉRENCE : À LIRE SOIGNEUSEMENT.
IMPORTANTE: CONSERVE PARA FUTURA REFERENCIA. LEA CUIDADOSAMENTE.

GRAY UPHOLSTERED QUEEN BED
GRAND LIT CAPITONNÉ, GRIS
CAMA TAMAÑO MATRIMONIAL CON TAPIZADO COLOR GRIS

ITM. / ART. 1812385
M# 3175B-8822-34Q



Please contact our customer service team before returning to store. Allow us to solve your issue.

For assistance with assembly or installation, parts and customer service, call:

1-800-318-9669 (English only), Monday – Friday 8:00 AM – 5:00 PM Central Standard Time (from US)

1-866-789-1060 (English and French), Monday – Friday 8:00 AM – 5:00 PM Central Standard Time (from Canada)

or email to: upholsteryservice@trueinnovations.com

Veuillez communiquer avec l'équipe du service à la clientèle avant de retourner le produit au magasin. Laissez nous résoudre le problème.

Pour obtenir de l'assistance concernant l'assemblage ou l'installation, les pièces détachées et le service à la clientèle, téléphonez au :

1-800-318-9669 (en anglais seulement), du lundi au vendredi, de 8 h à 17 h Heure normale du Centre (des États-Unis)

1-866-789-1060 (en anglais et français), du lundi au vendredi, de 8 h à 17 h Heure normale du Centre (du Canada)

ou par courriel à: upholsteryservice@trueinnovations.com

Por favor, contactar a nuestro equipo de servicio al cliente antes de regresarlo a la tienda. Permítanos solucionar su problema. Si necesita ayuda con el ensamblaje o la instalación, las piezas y servicio al cliente, llame al: (Teléfono no válido en México.)

1-800-318-9669 (Inglés solamente), de Lunes a Viernes, de 8:00 a. m. a 5:00 p. m. , Hora del centro. (de E.U.A.)

1-866-789-1060 (Inglés y Francés), de Lunes a Viernes, de 8:00 a. m. a 5:00 p. m. , Hora del centro. (de Canadá)

o por correo electrónico a: upholsteryservice@trueinnovations.com

www.trueinnovations.com

Distributed by:

Costco Wholesale Corporation

P.O. Box 34535

Seattle, WA 98124-1535

USA

1-800-774-2678

www.costco.com

Costco Wholesale Canada Ltd.*

415 W. Hunt Club Road

Ottawa, Ontario

K2E 1C5, Canada

1-800-463-3783

www.costco.ca

* faisant affaire au Québec sous le nom les Entrepôts Costco

Importado por:

Importadora Primex S.A. de C.V.

Bldv. Magnocentro No. 4

San Fernando La Herradura

Huixquilucan, Estado de México

C.P. 52765

RFC: IPR-930907-570

(55)-5246-5500

www.costco.com.mx

Costco Wholesale Australia Pty Ltd

17-21 Parramatta Road

Lidcombe NSW 2141

Australia

www.costco.com.au

Costco Wholesale Japan Ltd.

2 Kakuchi, 2 Gaiku, Kaneda-Nishi

361 Urigura, Kisarazu shi

Chiba, 292-0007 Japan

0570-200-800

www.costco.co.jp

Costco Wholesale Spain S.L.U.

Polígono Empresarial Los Gavilanes

C/ Agustín de Betancourt, 17

28906 Getafe (Madrid) España

NIF: B86509460

900 111 155

www.costco.es

Costco Wholesale Iceland ehf.

Kauptún 3-7, 210 Gardabaer

Iceland

www.costco.is

Costco France

1 avenue de Bréhat

91140 Villebon-sur-Yvette

France

01 80 45 01 10

www.costco.fr

Costco Wholesale Korea, Ltd.

40, Iljik-ro

Gwangmyeong-si

Gyeonggi-do, 14347, Korea

1899-9900

www.costco.co.kr

Costco Wholesale New Zealand Limited

2 Gunton Drive

Westgate

Auckland 0814

New Zealand

www.costco.co.nz

Costco (China) Investment Co., Ltd.

Room 01 Mezzanine

No. 5178, Kang Xin Highway

Pudong New District

Shanghai

China 201315

+86-21-6257-7065

Costco Wholesale Sweden AB

Box 614

114 11 Stockholm

Sweden

www.costco.se

MADE IN VIETNAM / FABRIQUÉ AU VIETNAM / HECHO EN VIETNAM

ATTENTION

Cushions tend to shift in the box and become compressed during shipping; or under normal use, some cushion designs may compress more easily. If cushions appear to be compressed, wavy, or wrinkled, they can easily be “fluffed” by hand. Loose cushions can be removed and patted firmly by hand on all sides and edges until the appearance is improved. Fixed cushions can also be patted firmly by hand until appearance improves. After initial unboxing, allow 24-48 hours for cushions to fully rebound to their normal shape.

ATTENTION

Les coussins ont tendance à se déplacer dans la boîte et se comprimer pendant l'expédition; ou sous l'utilisation normale, certains modèles de coussin peuvent se comprimer plus facilement. Si les coussins semblent comprimés, ondulés ou plissés, ils peuvent facilement être « gonflés » à la main. Les coussins lâches peuvent être enlevés et tapotés fermement à la main sur tous les côtés et les bords jusqu'à ce que l'apparence soit améliorée. Les coussins fixes peuvent également être tapotés fermement à la main jusqu'à ce que l'apparence s'améliore. Après le déballage initial, laissez 24 à 48 heures pour que les coussins rebondissent complètement à leur forme normale.

ATENCIÓN

Los cojines tienden a moverse en la caja y comprimirse durante el envío; o bajo un uso normal, algunos diseños de cojines pueden comprimirse más fácilmente. Si los cojines parecen estar comprimidos, ondulados o arrugados, pueden ser fácilmente "esponjados" con la mano. Los cojines sueltos pueden retirarse y esponjarse con palmaditas firmes con la mano en todos los lados y bordes hasta mejorar su aspecto. Los cojines fijos también se pueden esponjar con palmaditas firmes con la mano hasta que mejoren su aspecto. Tras el desembalaje inicial, deje pasar entre 24 horas y 48 horas para que los cojines recuperen totalmente su forma normal.

PARTS / PIÈCES / PIEZAS

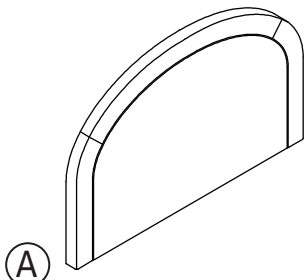

A
Headboard x 1 piece
Tête de lit x 1 pièce
Cabecera x 1 pieza

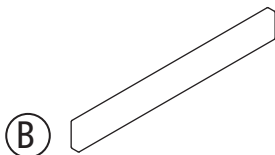

B
Footboard x 1 piece
Marchepied x 1 pièce
Piecera x 1 pieza

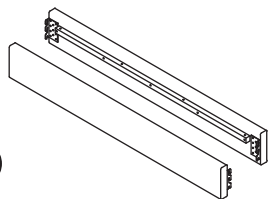

C
Side rails x 2 pieces
Barrière latérale x 2 pièces
Barandillas laterales x 2 piezas

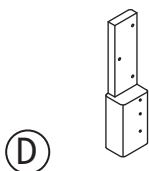

D
Left headboard leg x 1 piece
Pied tête de lit gauche x 1 pièce
Pata izquierda cabecera x 1 pieza

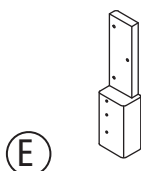

E
Right headboard leg x 1 piece
Pied tête de lit droit x 1 pièce
Pata derecha cabecera x 1 pieza

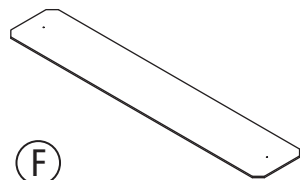

F
Deck boards x 4 pieces
Planche de terrasses x 4 pièces
Tablones x 4 piezas

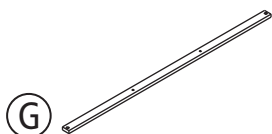

G
Slats x 4 pieces
Lattes x 4 pièces
Tablillas x 4 piezas

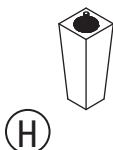

H
Legs x 4 pieces
Jambes x 4 pièces
Piernas x 4 piezas

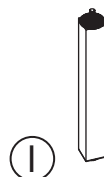

I
Support legs x 8 pieces
Pieds d'appuis x 8 pièces
Patas de soportes x 8 piezas

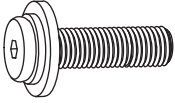

AA

Short bolts x 12 pieces
Boulons courts x 12 pièces
Pernos cortos x 12 piezas

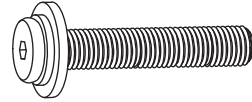

BB

Long bolts with washers x 6 pieces
Boulon long avec rondelles x 6 pièces
Pernos largos con arandelas x 6 piezas

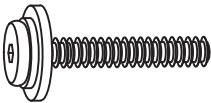

CC

Small bolts with washers x 8 pieces
Boulon long avec rondelles x 8 pièces
Pernos largos con arandelas x 8 piezas



DD

Wood screws x 8 pieces
Vis à bois x 8 pièces
Tornillos para madera x 8 piezas



EE

Allen key x 1 piece
Clé hexagonales x 1 pièce
Llave Allen x 1 pieza



FF

Screw key x 1 piece
Clé à vis x 1 pièce
Llave para tornillos x 1 pieza

Step 1 / Étape 1 / Paso 1

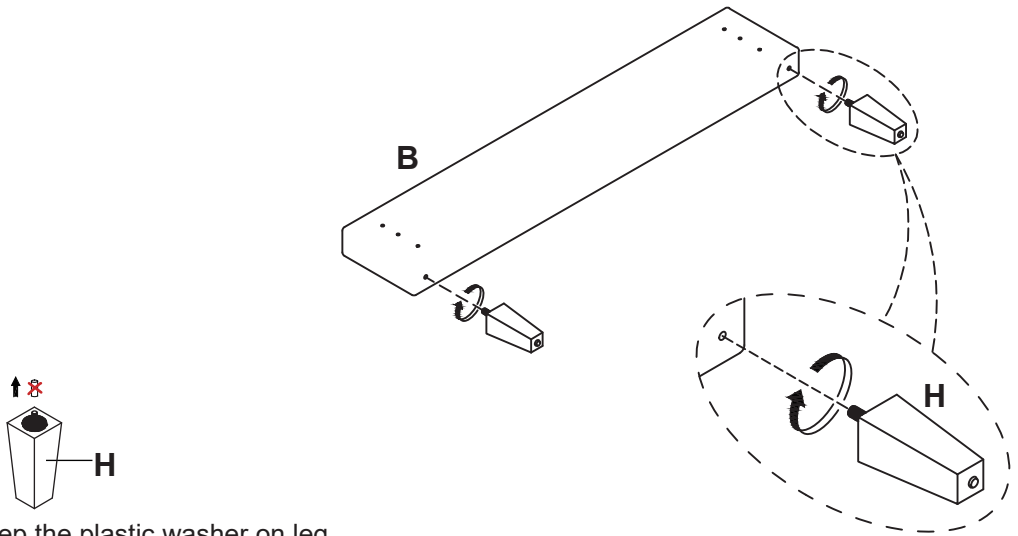

Keep the plastic washer on leg.

Garder la rondelle en plastique sur pied.



Mantenga la arandela de plástico en la pata.

Step 2 / Étape 2 / Paso 2

NOTE: Please do NOT tighten the bolts in this step.

REMARQUE : Veuillez NE PAS serrer les boulons à cette étape.

NOTA: Por favor, NO apriete los pernos en este paso.

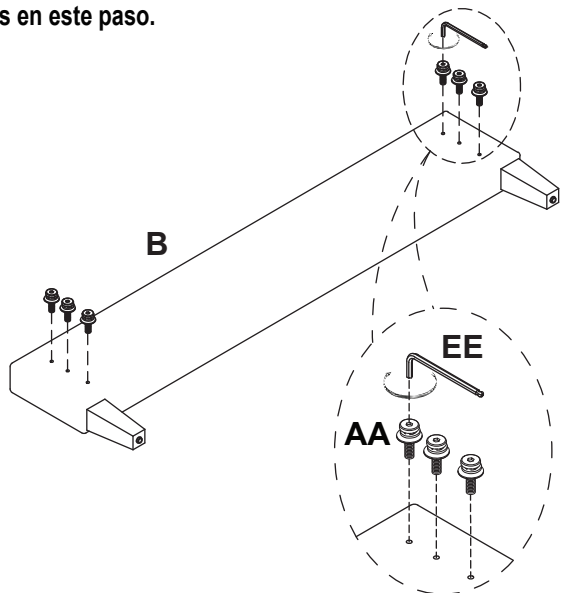

	AA x 6
	EE x 1

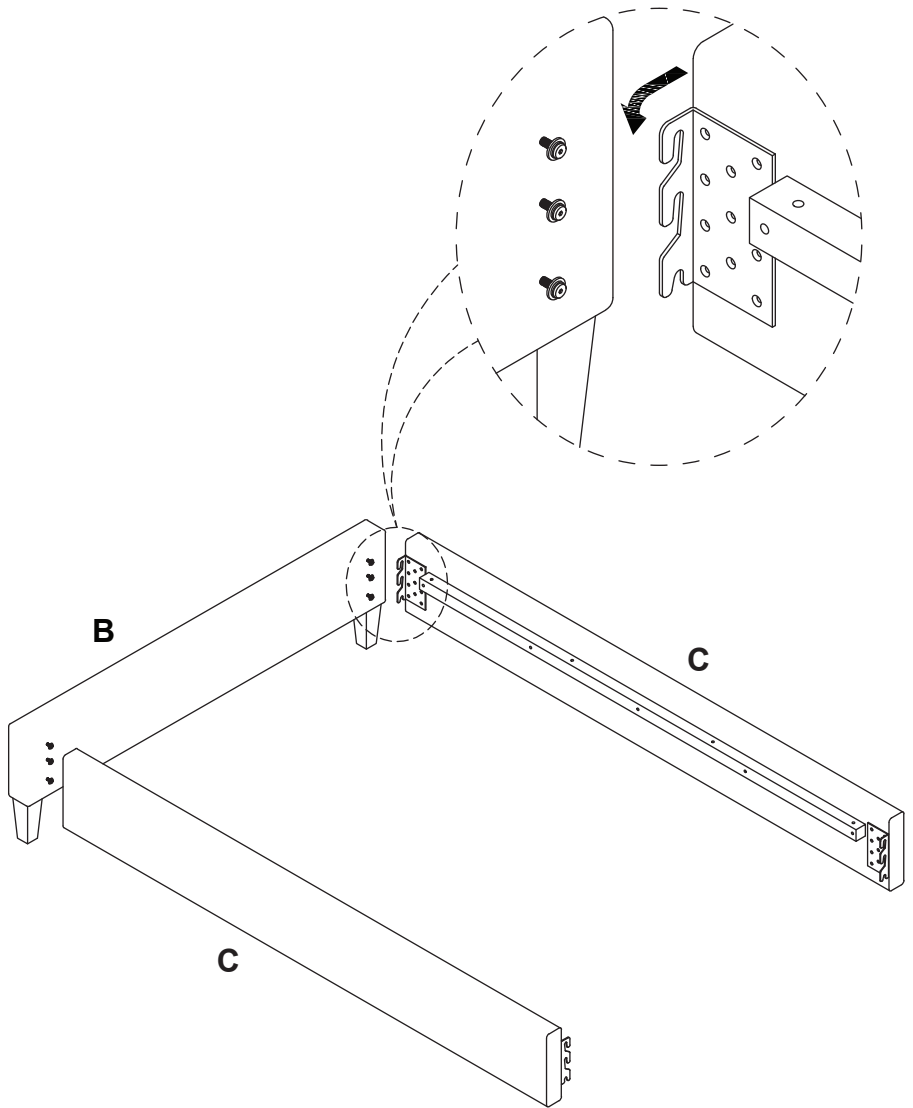

Step 3 / Étape 3 / Paso 3



Step 4 / Étape 4 / Paso 4

	BB x 6
	EE x 1

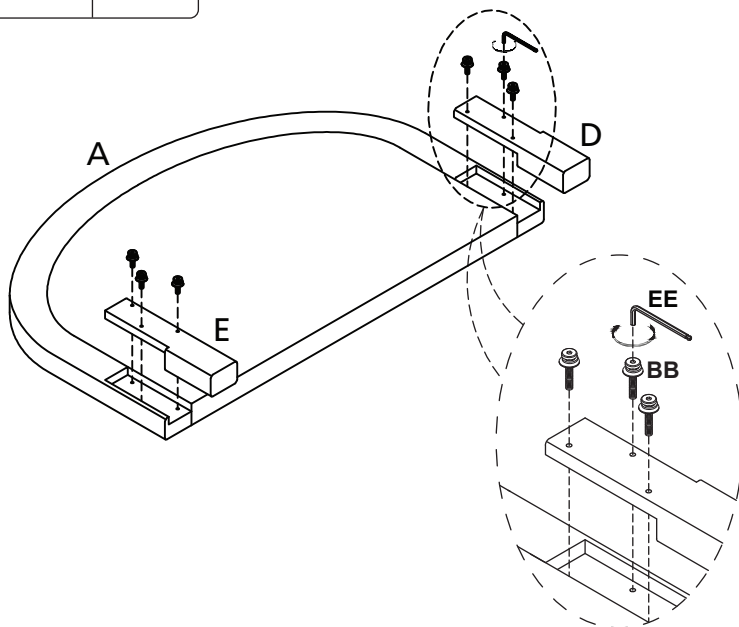

Step 5 / Étape 5 / Paso 5

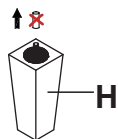
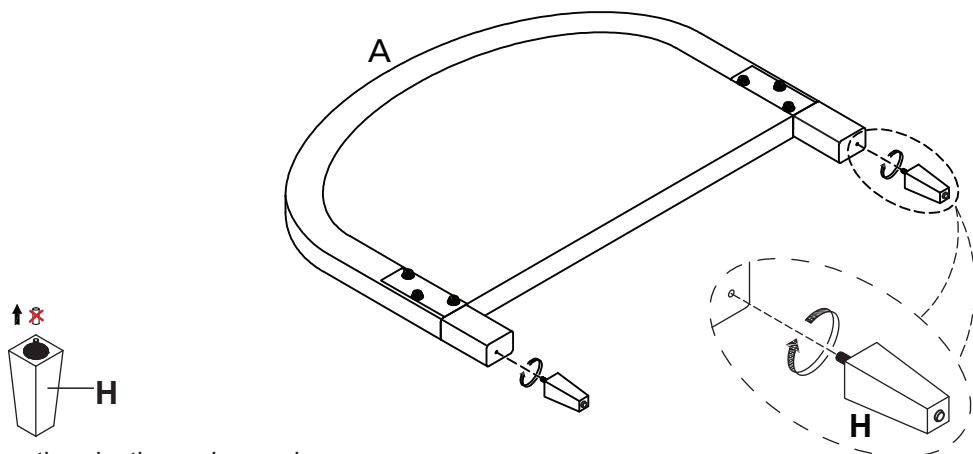

Keep the plastic washer on leg.
Garder la rondelle en plastique sur pied.
Mantenga la arandela de plástico en la pata.

Step 6 / Étape 6 / Paso 6

NOTE: Please do NOT tighten the bolts in this step.

REMARQUE : Veuillez NE PAS serrer les boulons à cette étape.

NOTA: Por favor, NO apriete los pernos en este paso.

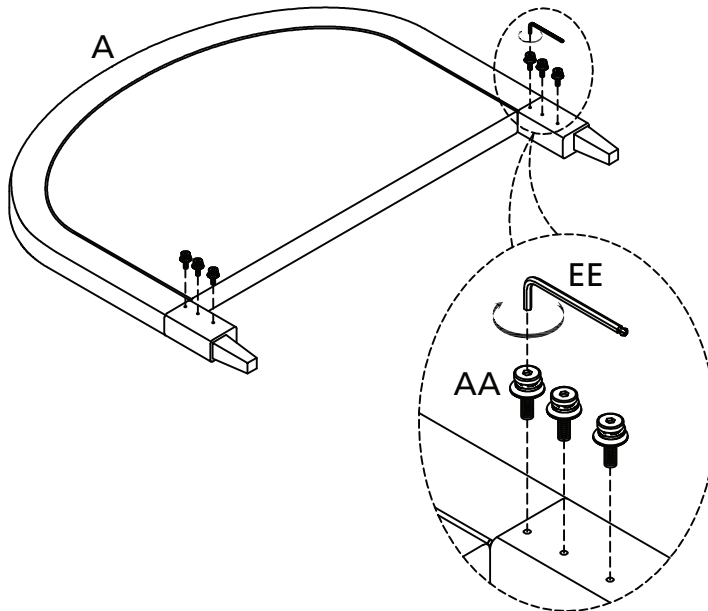
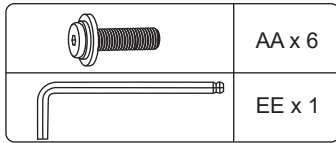

Step 7 / Étape 7 / Paso 7

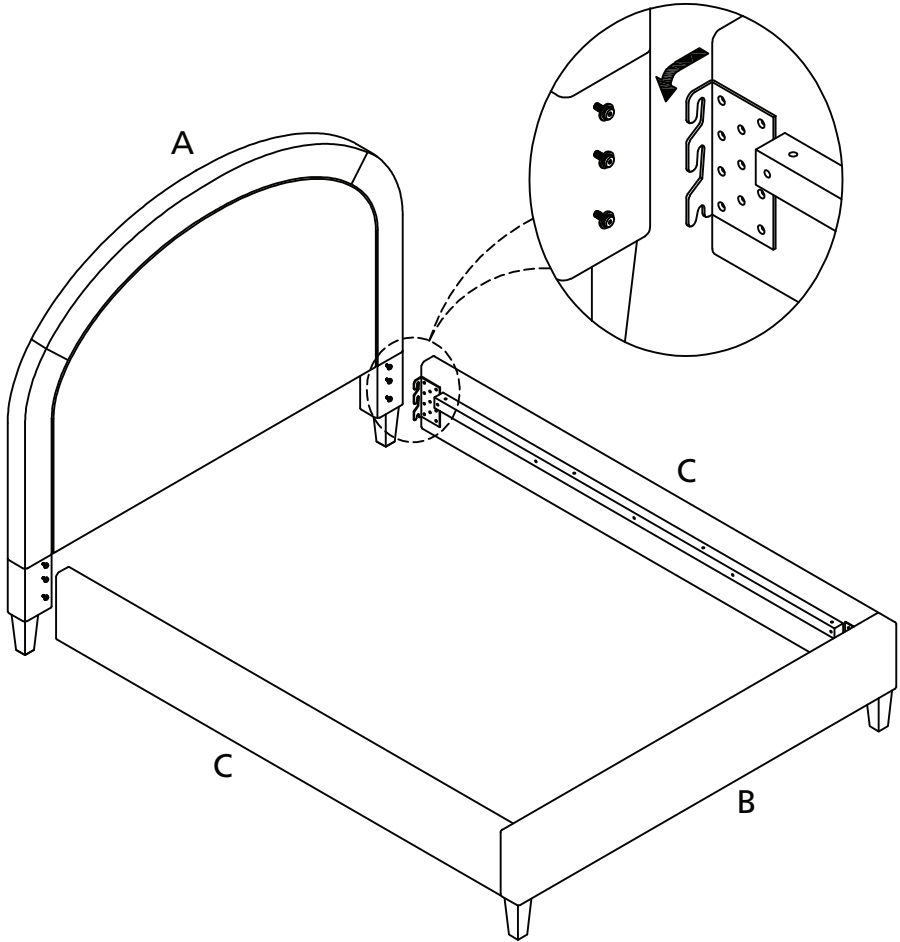

Step 8 / Étape 8 / Paso 8

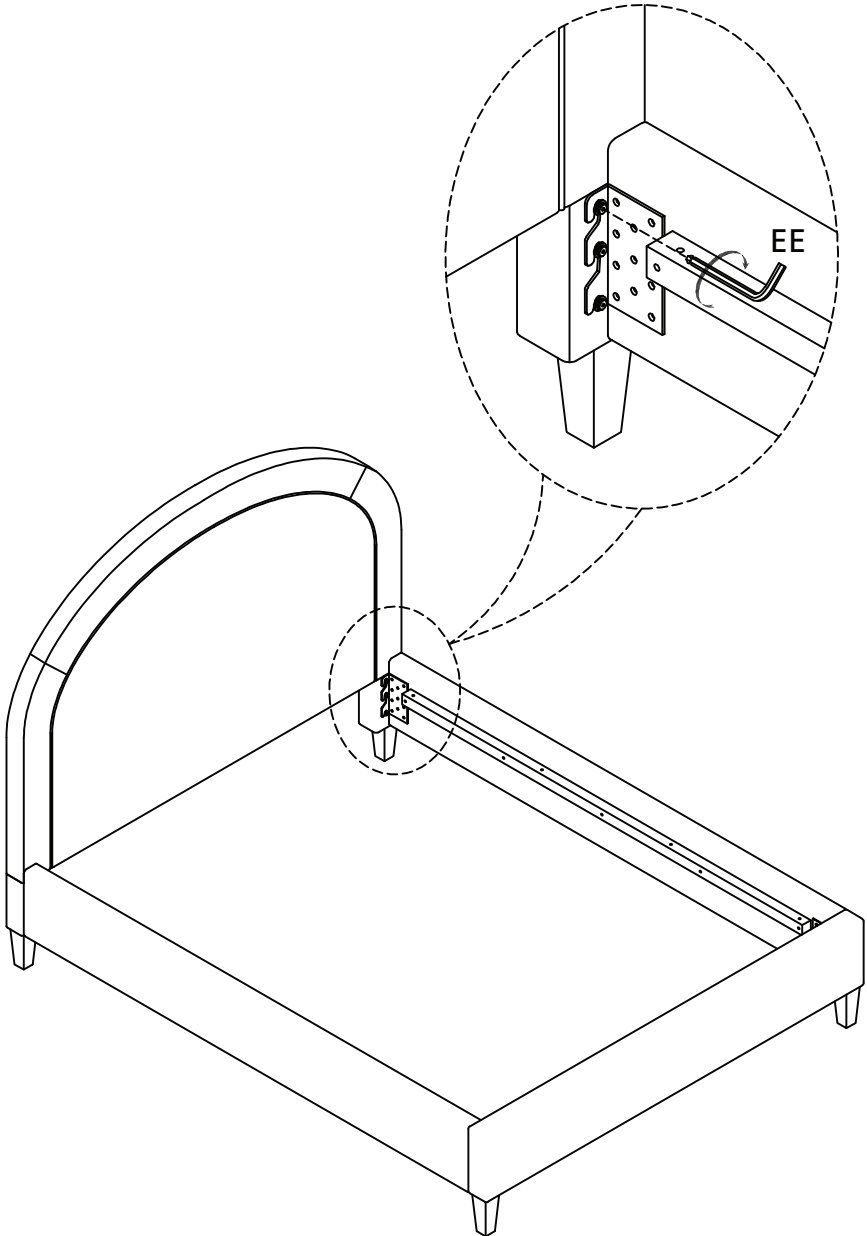

Step 9 / Étape 9 / Paso 9

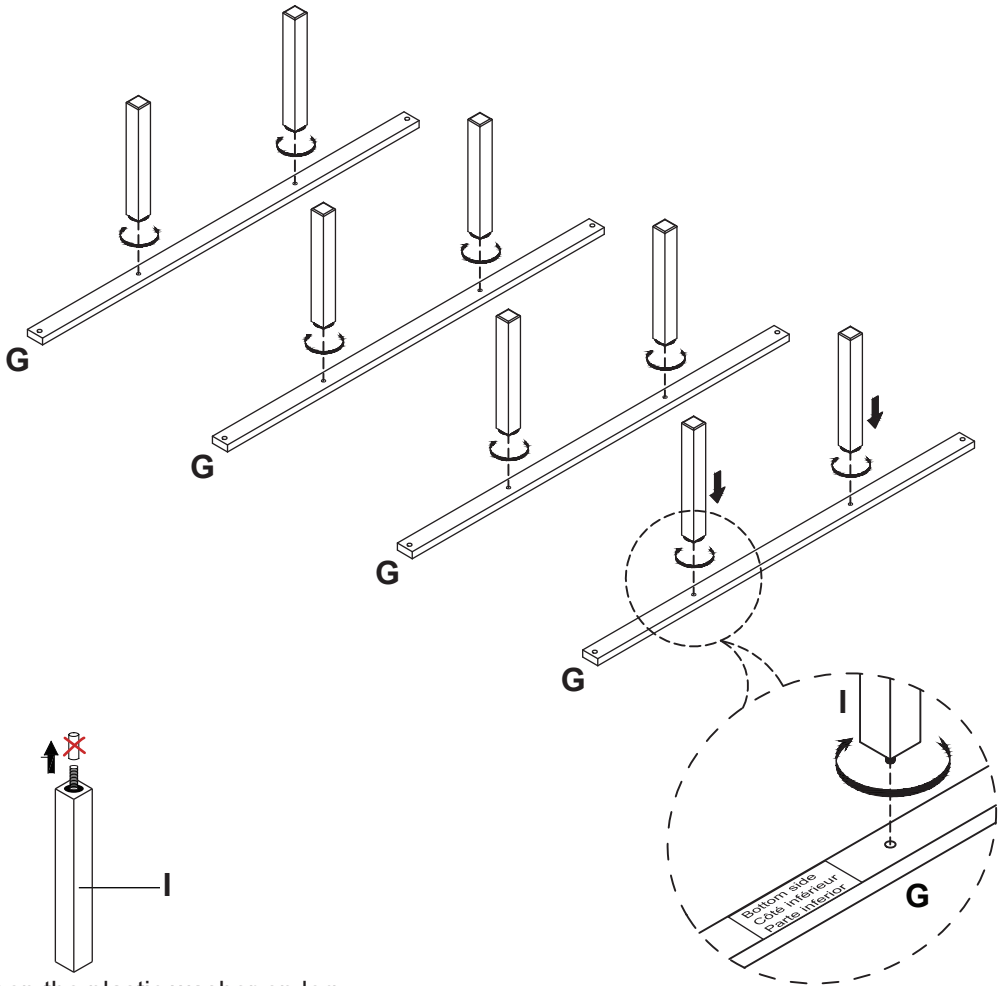

Keep the plastic washer on leg.
 Garder la rondelle en plastique sur pied.
 Mantenga la arandela de plástico en la pata.

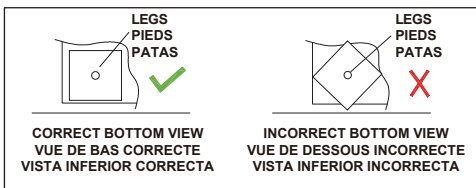

Step 10 / Étape 10 / Paso 10

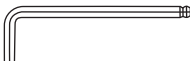
	CC x 8
	EE x 1

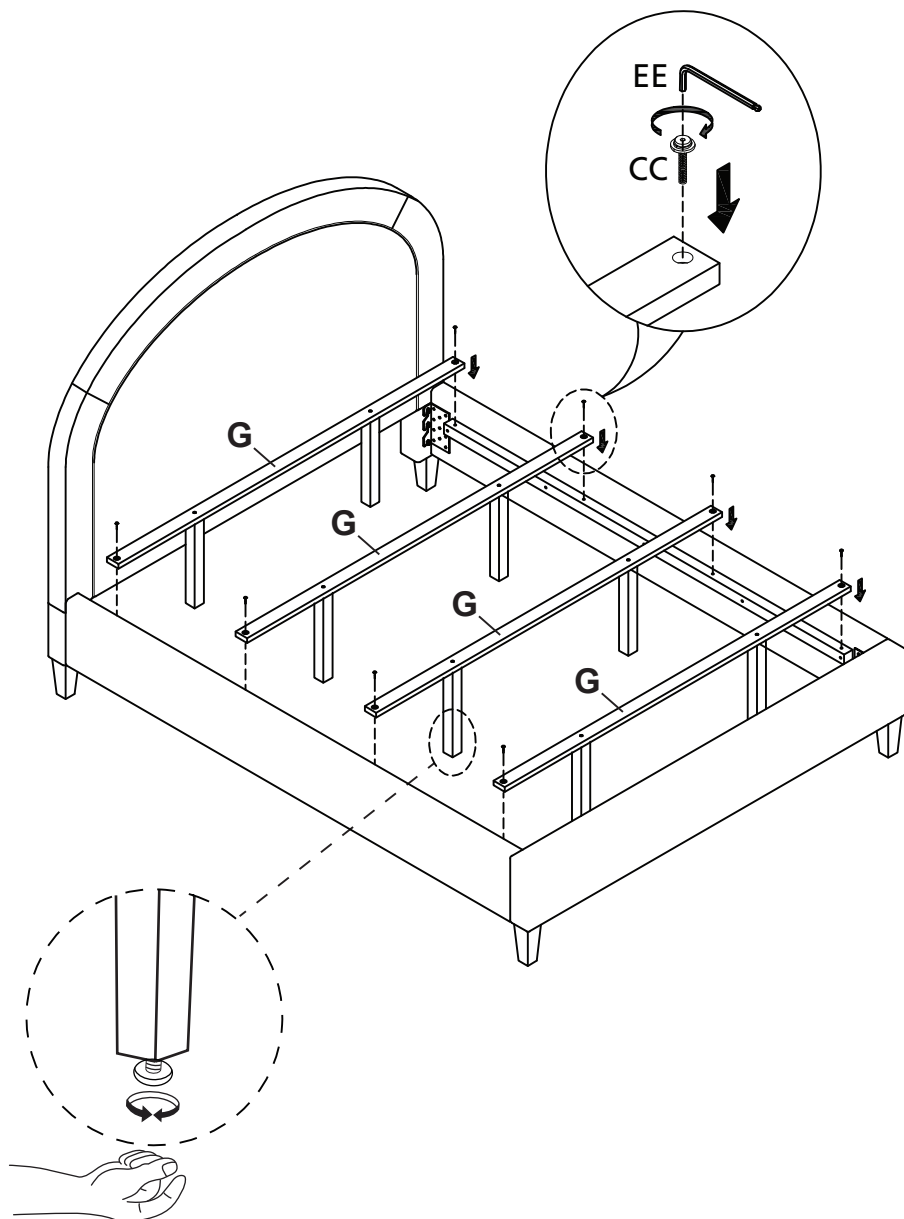

Step 8 / Étape 8 / Paso 8

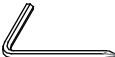
	DD x 8
	FF x 1

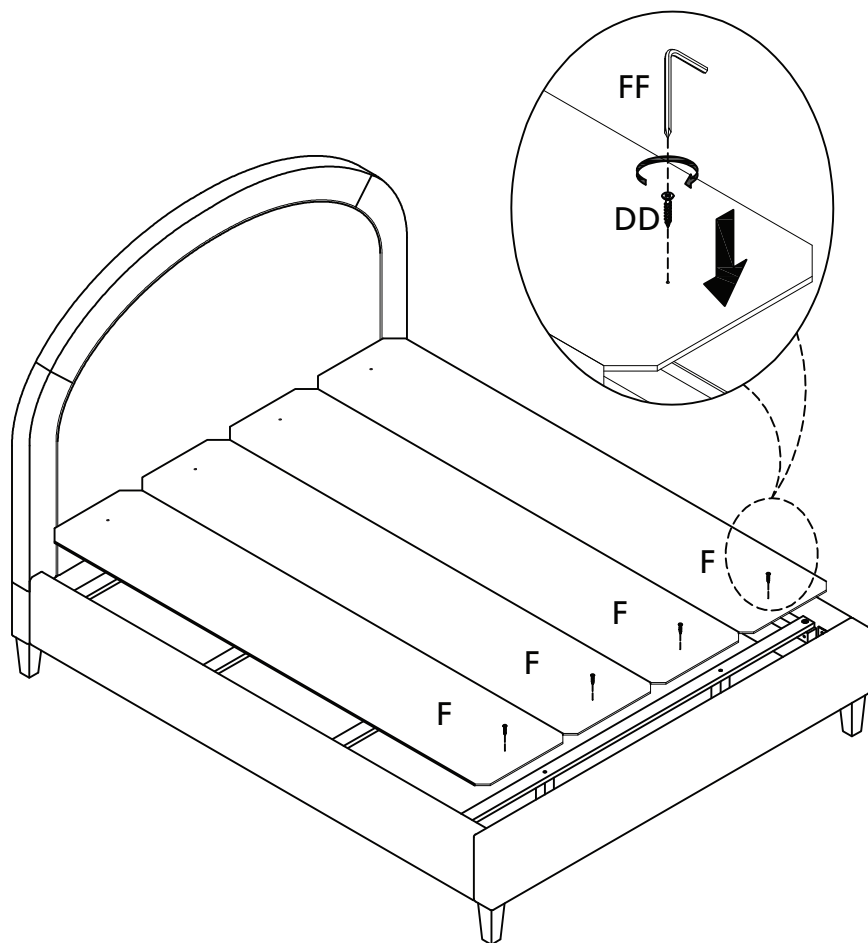

Step 9 / Étape 9 / Paso 9

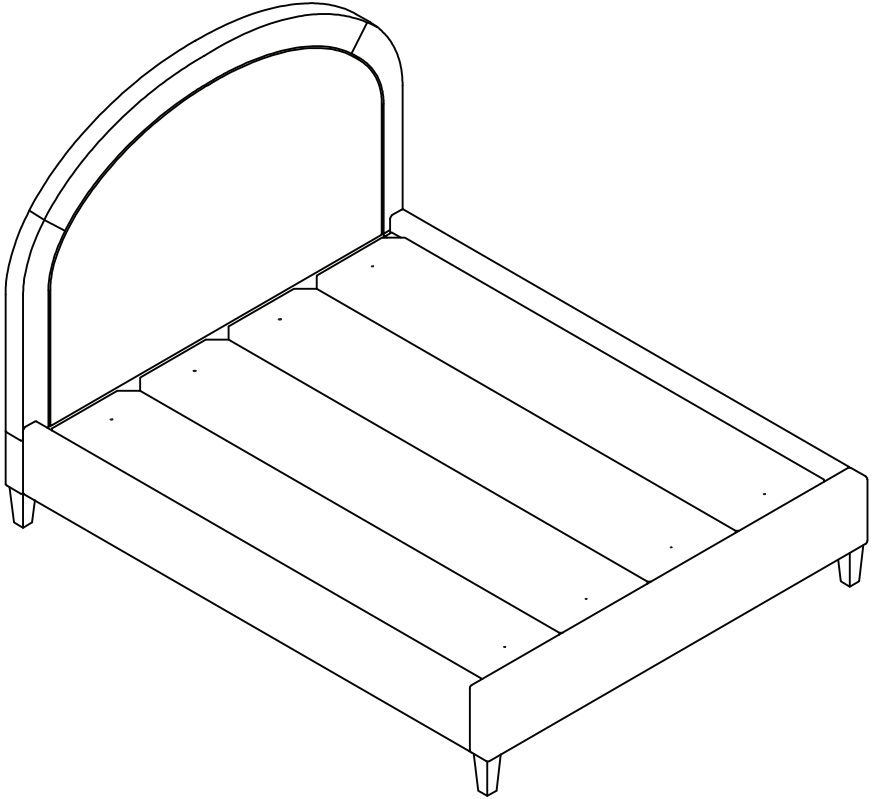

Attention:

1. Avoid standing or sitting on the headboard or footboard to prevent damage to the upholstery and frame.
2. For indoor use only.
3. Do not expose to direct sunlight.
4. Avoid placing your upholstered furniture near sources of heat or in direct sunlight to minimize fading.
5. Do not allow children to play on or near this product.
6. Avoid use of sharp objects on or near this product.
7. Use fabric/upholstery cleaner on spills and marks, as general household cleaners can damage fibers and discolor fabrics.
8. Clean spills/marks immediately, as stains are harder to remove when they are left unattended.
9. For persistent stains and overall cleaning, contact a professional upholstery cleaning company.
10. The feet or base of this upholstered product is recommended for carpeted surfaces. Using this product directly on tile, hardwood, or laminate floors could cause floor surface damage. It is essential to put a protective pad or glides between the feet of this furniture and the flooring if used on these surfaces.

Attention :

1. Éviter de se tenir debout ou de s'asseoir sur la tête de lit ou le pied de lit afin d'éviter d'endommager le rembourrage et la structure.
 2. À usage intérieur seulement.
 3. Protéger d'une exposition directe au soleil.
 4. Éviter de placer vos meubles rembourrés près d'une source de chaleur ou de les exposer à la lumière directe du soleil afin d'éviter la décoloration.
 5. Ne pas permettre aux enfants de jouer sur ou près de ce produit.
 6. Éviter l'utilisation d'objets tranchants avec ou à proximité de ce produit.
 7. Utiliser un nettoyeur à tissu/recouvrement de meubles pour enlever les taches et les marques puisque les nettoyeurs ménagers usuels pourraient endommager et décolorer le tissu.
 8. Nettoyer immédiatement les taches puisqu'elles sont plus difficiles à éliminer lorsqu'elles ne sont pas traitées rapidement.
 9. Pour éliminer les taches tenaces ou effectuer un nettoyage complet, consulter une entreprise spécialisée dans l'entretien des meubles rembourrés.
 10. Les pieds ou la base de ce produit rembourré sont recommandés pour les surfaces recouvertes de tapis.
- L'utilisation de ce produit directement sur du carrelage, du bois dur ou des sols stratifiés peut endommager la surface du sol. Il est essentiel de placer un coussin de protection ou des patins entre les pieds de ce meuble et le sol s'il est utilisé sur ces surfaces.

Atención:

1. Evite pararse o sentarse sobre la cabecera o el piecero para evitar dañar la tapicería o el marco.
2. Para uso en interiores solamente.
3. No lo exponga a la luz directa del sol.
4. Evite colocar los muebles tapizados cerca de fuentes de calor o de la luz directa del sol para minimizar la decoloración.
5. No permita que los niños jueguen sobre o cerca de este producto.
6. Evite usar objetos afilados en este producto o cerca de él.
7. Use un limpiador para tela/tapicería en derrames y marcas, ya que los limpiadores generales del hogar pueden dañar las fibras y descolorar los tejidos.
8. Limpie los derrames y marcas inmediatamente, ya que las manchas son más difíciles de quitar cuando no se limpian pronto.
9. Para manchas persistentes y una limpieza general, comuníquese con una compañía de limpieza profesional de tapicería.
10. La base de este producto tapizado está recomendada para su uso en superficies alfombradas. El uso de este producto directamente sobre baldosas, pisos de madera o suelos laminados podría causar daños a la superficie del suelo. En caso de usarse en cualquiera de estas superficies es necesario colocar una almohadilla protectora o deslizadores entre las patas de este mueble y el suelo.

Limited Warranty

True Innovations products are warranted against defects in material and workmanship while owned by the "Original Purchaser". The term "Original Purchaser" is defined as that party or entity which purchases True Innovations furniture from an authorized True Innovations retailer as shown by the original sales receipt. This warranty does not apply to "as-is" or previously owned products.

True Innovations warrants its products to be free from defects in materials and workmanship (normal wear and tear, fading and stretching excepted), for one year from the date of purchase, except as provided below under the limited warranty.

The exceptions or exclusions to this warranty are as follows:

1. Any warranty claim that is submitted after the limited warranty period, or without proper proof of purchase will not include the cost of parts, labor, or delivery.
2. This warranty shall not apply to the True Innovations products which have been subjected to misuse, neglect, alteration, modification, or attachments, either caused by the original purchaser, shipping, storage, accident, fire, flood, or acts of God.

In the event of a defect in material or workmanship covered by this warranty, True Innovations will repair or replace, at their discretion, without charge the warranted furniture within a reasonable amount of time. We reserve the right to require damaged parts to be returned to us upon request. Natural markings such as scars, brands, grain variations, wrinkles, color variations, etc. will be considered normal characteristics and not construed as defects.

For claims or questions concerning this warranty, please contact True Innovations Customer Service department on the web at www.trueinnovations.com. Be prepared to provide your name, address, daytime phone number, the model and purchase order number of the product, date of purchase, and the store where it was purchased. True Innovations requires that the original sales receipt be submitted with all requests to confirm that you are the original purchaser according to our written warranty.

All warranties are limited to the original purchaser for normal use by a bed weighing less than 362 kg / 800 lb.

AUSTRALIA: Our goods come with guarantees that cannot be excluded under the Australian Consumer Law. You are entitled to a replacement or refund for a major failure and for compensation for any other reasonably foreseeable loss or damage. You are also entitled to have the goods repaired or replaced if the goods fail to be of acceptable quality and the failure does not amount to a major failure.

Garantie limitée

Les produits True Innovations sont garantis contre les défauts de matériaux et de fabrication tant qu'ils sont la propriété de l'« acheteur initial ». Le terme « acheteur initial » est défini comme la partie ou l'entité qui achète les meubles True Innovations auprès d'un détaillant True Innovations autorisé, tel qu'attesté par le reçu de vente original. Cette garantie ne s'applique pas aux produits vendus « tels quels » ou ayant appartenu à un propriétaire précédent.

True Innovations garantit ses produits contre tout défaut de matériaux et de fabrication (sauf l'usure normale, la décoloration et l'étirement), durant une période d'un an à compter de la date d'achat, sauf tel que stipulé ci-dessous en vertu de la garantie limitée.

Les exceptions ou exclusions de la présente garantie sont les suivantes :

1. Toute réclamation en vertu de la garantie soumise après l'expiration de la période de garantie limitée ou sans preuve d'achat adéquate n'inclura ni le coût des pièces, ni celui de la main-d'oeuvre, ni de la livraison.
2. La présente garantie ne s'appliquera pas aux produits True Innovations ayant fait l'objet d'une mauvaise utilisation, de négligence, de modification ou d'accessoires ajoutés, causés par l'acheteur initial, l'expédition, l'entreposage, un accident, un incendie, une inondation ou un acte de Dieu.

Dans le cas d'un défaut de matériaux ou de fabrication couvert par la présente garantie, True Innovations réparera ou remplacera, à sa discrétion, sans frais, le meuble garanti dans un délai raisonnable. Nous nous réservons le droit d'exiger le retour des pièces endommagées, sur demande. Les marques naturelles telles que les éraflures, les traces, les variations de grain, les rides, les variations de couleurs, etc. sont considérées comme des caractéristiques normales et ne constituent pas des défauts.

Pour toute réclamation ou question concernant la présente garantie, communiquer avec le service à la clientèle de True Innovations sur le site Web à www.trueinnovations.com. S'assurer d'indiquer vos nom, adresse, numéro de téléphone de jour, modèle et numéro de bon de commande du produit, date d'achat et le détaillant où l'achat a été effectué. True Innovations exige que le reçu de vente original soit soumis avec toutes les demandes, afin de confirmer qu'il s'agit de l'acheteur initial, selon notre garantie écrite.

Toutes les garanties se limitent à l'acheteur initial, pour un usage normal par un lit pesant moins de 362 kg / 800 lb.

AUSTRALIE: Nos articles sont offerts avec des garanties qui ne peuvent connaître d'exclusions au regard de la loi australienne sur la protection des consommateurs. Vous avez droit au remplacement ou au remboursement en cas de défaillance majeure de votre article ainsi qu'à une compensation en cas de perte ou de dommage prévisible. Vous avez aussi droit à la réparation ou au remplacement de l'article s'il n'est pas d'une qualité acceptable et que la défaillance n'est pas majeure.

Garantía Limitada (Garantía del fabricante no válida para México, consulte las políticas de devoluciones en el establecimiento de compra)

Los productos de True Innovations están garantizados contra defectos de material y mano de obra mientras continúen bajo la

propiedad del "comprador original". El "comprador original" se define como la parte o entidad que compra muebles True

Innovations de un minorista autorizado de True Innovations, tal como se indique en el recibo de venta original. Esta garantía no cubre productos "en el estado en que se encuentran" o los que ha(n) tenido un(os) dueño(s) anterior(es).

True Innovations garantiza que sus productos están libres de defectos de materiales y mano de obra (con excepción del desgaste y deterioro normal, desvanecimiento y estiramiento), durante un año contado a partir de la fecha de compra, con la excepción de las condiciones indicadas a continuación, bajo la garantía limitada.

Las excepciones o exclusiones bajo esta garantía son las siguientes:

1. Cualquier reclamo referente a la garantía presentado después del período limitado de la garantía o sin la prueba adecuada de compra, no incluirá el costo de las piezas, la mano de obra o el transporte.

2. Esta garantía no se aplicará a los productos True Innovations que hayan sido objeto de uso inapropiado, negligencia, alteración, modificación o adiciones, causados sea por el comprador original, durante el transporte, almacenamiento, accidente, fuego, inundación o actos de la naturaleza.

En caso de algún defecto en el material o en la mano de obra, cubierto por esta garantía, True Innovations reparará o reemplazará, a su discreción, sin cargo, el mueble garantizado en el transcurso de un período razonable de tiempo. Nos reservamos el derecho de pedir que se nos devuelvan las piezas dañadas cuando así lo solicitemos. Las señales naturales, tales como cicatrices, marcas, variaciones en el grano, arrugas, variaciones del color, etc., serán consideradas como características normales y no se consideran defectos.

Para efectuar reclamos o hacer preguntas con referencia a esta garantía, sírvase comunicarse con el departamento de Servicio al Cliente de True Innovations en nuestra página web www.trueinnovations.com. Debe tener lista la siguiente información: su nombre, dirección, número de teléfono durante el día, modelo y número de pedido del producto, fecha de compra y la tienda donde lo compró. True Innovations requiere la presentación del recibo de venta original para todas las solicitudes, a fin de confirmar que usted es el comprador original, de conformidad con nuestra garantía por escrito.

Todas las garantías están limitadas al comprador original y al uso normal, por una cama que pese menos de 362 kg

US CA AU NZ UK



RECYCLABLE
CORRUGATED BOX

CA



BOÎTE EN CARTON
INDIVISÉ RECYCLABLE

MX ES



CAJA DE CARTÓN
CORRUGADO RECYCLABLE

JP



ダンボール

CN



紙

ES SE



PAPIER
RECYCLABLE



FR

Donnez ou recyclez
vos meubles.



Association

ou



Magasin

ou



Déchèterie

<https://quefairedemesdechets.fr>